

ВЫСОКОПРОИЗВОДИТЕЛЬНЫЙ ЗАТВОР HP 111-E

ВЫСОКОПРОИЗВОДИТЕЛЬНЫЙ ЗАТВОР HP 111-E

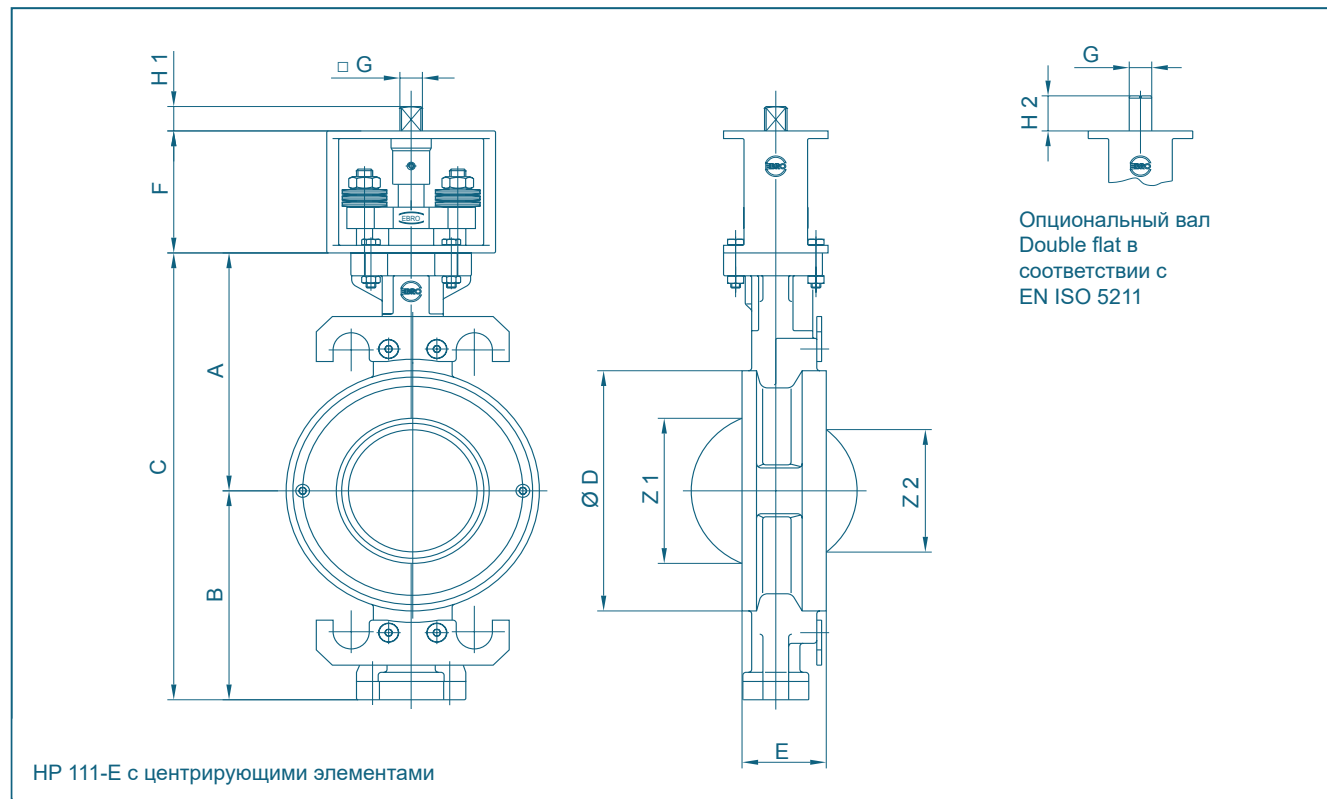

DN [мм]	Размер [дюйм]	Основные размеры [мм]														Вес [кг]
		A	B	C	D	E	F	Фланец	G	H1	G	H2	Z1	Z2	Мин. Ø трубы	
50-65	2-2½	131	112	243	122	43	80	F05/F07	12	15	14	23	41	-	51	6
80	3	141	122	263	138	46	80	F05/F07	12	15	14	23	71	55	80	6
100	4	156	137	293	158	52	80	F05/F07	12	15	14	23	95	82	103	7
125	5	180	172	352	186	56	80	F07/F10	14	18	17	28	115	106	124	11
150	6	194	186	380	216	56	80	F07/F10	14	18	17	28	144	136	151	14
200	8	219	212	431	270	60	80	F10/F12	17	18	22	37	188	182	196	25

*Специальная строительная длина

Возможны изменения без предварительного уведомления

СПЕЦИФИКАЦИЯ МАТЕРИАЛОВ И ЗАПАСНЫХ ЧАСТЕЙ

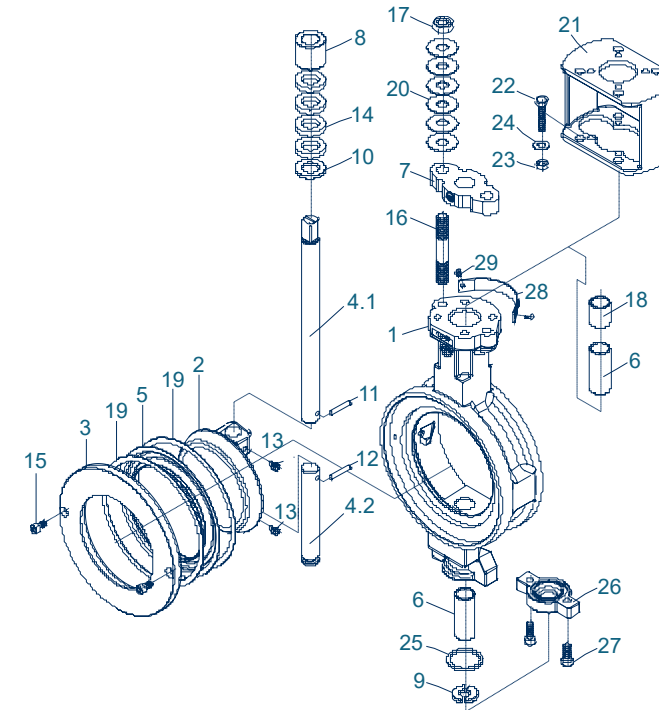

Поз.	Обозначение	Материал	№ материала ASTM	Поз.	Обозначение	Материал	№ материала ASTM				
1	Корпус	Углеродистая сталь	GP240GH (GS-C25N) 1.0619	A216 WCB	13	Комплект винтов	Нерж. сталь	A4-70	1.4401	A193-B8M	
		Нерж. сталь	G-X5CrNiMo19-11-2	1.4408	A315-CF8M	14	Уплотнение вала	Графит			
2	Диск	Нерж. сталь	G-X5CrNiMo19-11-2	1.4408	CF8M		PTFE				
		Нерж. сталь никел.	G-X5CrNiMo19-11-2	1.4408	CF8M	15	Болт с головкой под шестигранник	Нерж. сталь	A4-70	1.4401	A193-B8M
3	Прижимное кольцо	Сталь	S235JR+N	1.0038+N	16	Резьбовая шпилька	Нерж. сталь	A 2	1.4301	8	
		Нерж. сталь	X5CrNiMo17-12-2	1.4401	A240-316	17	Шестигранная гайка	Нерж. сталь	A2-70		A194-8
4.1	Верхний вал	Нерж. сталь	X4CrNiMo16-5-1	1.4418		18	Промежуточная втулка	Нерж. сталь	X6CrNiMoTi17-12-2	1.4571	A276-316 Ti
		(< 300°C)				19	Уплотнение	Графит			
		Нерж. сталь	X6NiCrTiMoVB 25-15-2	1.4980		20	Тарельчатая пружина	Нерж. сталь	51CrV4	1.8159	A829M
		(> 300°C)				21	Консоль	Нерж. сталь	GX5CrNiMo19-11-2	1.4408	A351-CF8M
4.2	Нижний вал	Нерж. сталь	X4CrNiMo16-5-1	1.4418		22	Болт с шестигранной головкой	Нерж. сталь	A2-70		A193-B8 / B8T
		(< 300°C)				23	Шестигранная гайка	Нерж. сталь	A2-70		A194-8 / 8T
		Нерж. сталь	X6NiCrTiMoVB 25-15-2	1.4980		24	Шайба	Нерж. сталь	A2		
5	Уплотнительное кольцо	R-PTFE	PTFE-Compound			25	Уплотнительное кольцо	Графит			
		Inconel	Inconel 625			26	Крышка	Нерж. сталь	GX5CrNiMo19-11-2	1.4408	A351-CF8M
6	Подшипник вала	Нерж. сталь азотир.	X6CrNiMoTi17-12-2	1.4571	nitrite	A276-316 Ti	27	Болт с головкой под шестигранник	Нерж. сталь	A2-70	A193-B8 / B8T
		Нерж. сталь PTFE	X5CrNi18-10	1.4301/PTFE	A240-304		28	Шильда	Нерж. сталь		
7	Фланец сальника	Нерж. сталь	G-X5CrNiMo19-11-2	1.4408	A315-CF8M		29	Заклёпка	Нерж. сталь		
8	Нажимная втулка	Нерж. сталь	X6CrNiMoTi17-12-2	1.4571	A276-316 Ti			Другие материалы по запросу			
9	Сегменты фиксатора вала	Нерж. сталь азотир.	X6CrNiMoTi17-12-2	1.4571	nitrite	316 Ti					
10	Накладная шайба	Нерж. сталь	X6CrNiMoTi17-12-2	1.4571	316 Ti						
11	Верхний шплинт	Нерж. сталь	X4CrNiMo16-5-1	1.4418							
12	Нижний шплинт	Нерж. сталь	X4CrNiMo16-5-1	1.4418							

Возможны изменения без предварительного уведомления

ВЫСОКОПРОИЗВОДИТЕЛЬНЫЙ ЗАТВОР HP 111-E



Межфланцевый дисковый затвор с двойным эксцентриситетом. Надежное уплотнение даже в условиях экстремальных температур и давлений.

ТЕХНИЧЕСКИЕ ХАРАКТЕРИСТИКИ

Условный проход:	DN 50 - DN 200 (большой номинальный диаметр по запросу)
Монтажная длина:	EN 558 Ряд 20 ISO 5752 Ряд 20 API 609 Таблица 1
Фланцевое присоединение:	EN 1092 PN 10/16 ASME Класс 150 AS 4087 PN16/21
Форма уплотнительной поверхности фланца:	EN 1092, Форма A/B, ASME RF, FF
Верхний фланец:	EN ISO 5211
Маркировка:	EN 19
Класс герметичности	Независимо от направления потока
- для седла R-PTFE:	EN 12266 (Класс герметичности A)
- для седла Inconel:	EN 12266 (Класс герметичности B) ISO 5208, Категория 3
Температурный диапазон:	от -10°C до +450°C
Перепад давления:	в соответствии с диаграммой давление / температура
Вакуум:	до 1 мбар по абс. шкале



Конструкция двухсоставного вала обеспечивает лучшие характеристики потока до номинального давления 19 бар

ОТЛИЧИТЕЛЬНЫЕ ПРИЗНАКИ

- Надежное перекрытие и регулирование потоков жидких и газообразных сред
- Диск и вал расположены на подшипниках с двойным эксцентриситетом
- Доступно два варианта уплотнений: R-PTFE и Inconel
- Варианты уплотнений:
мягкое уплотнение (R-PTFE) макс. +230°C
металлическое уплотнение (Inconel) макс. +600°C
- Не требует технического обслуживания
- Длительный срок эксплуатации даже при высокой частоте срабатываний

ОБЛАСТЬ ПРИМЕНЕНИЯ

- Химическая и нефтехимическая промышленность
- Системы горячего водоснабжения и пара
- Централизованное теплоснабжение
- Вакуумные системы
- Судостроение
- Технологии переработки газов
- Пищевая промышленность
- Тяжелое машиностроение

ВЫСОКОПРОИЗВОДИТЕЛЬНЫЙ ЗАТВОР HP 111-E

КРУТЯЩИЙ МОМЕНТ

Приведенные значения относятся к начальному моменту срыва диска с седла

DN [мм]	Размер [дюйм]	Рабочее давление			
		10 [бар]		16 [бар]	
		R-PTFE	Inconel	R-PTFE	Inconel
50-65	2-2½	27	35	28	42
80	3	28	55	30	65
100	4	51	90	61	100
125	5	63	150	83	172
150	6	125	170	136	220
200	8	205	350	260	430

Все значения в Нм

ДИАГРАММА ДАВЛЕНИЕ - ТЕМПЕРАТУРА

- Линия ограничения давления для корпуса 1.0619 и металлического седла
- Линия ограничения давления для седла R-PTFE
- Линия ограничения давления для корпуса из 1.4408 и металлического седла
- Линия ограничения давления для седла R-PTFE

Представленная диаграмма показывает производительность стандартных исполнений затворов серии HP. Затворы для более высокого давления или отличных температурных нагрузок могут быть предложены по запросу

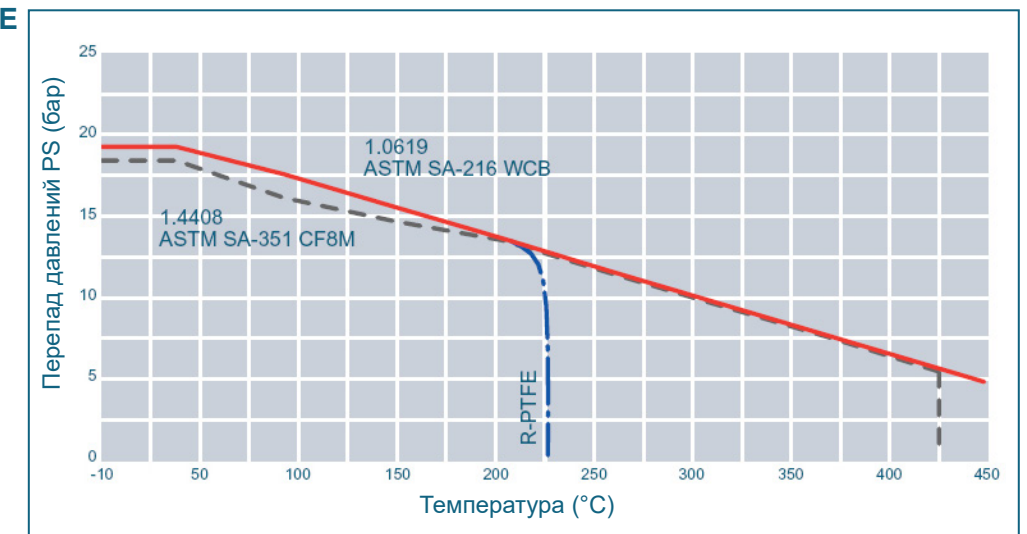

Значения Kv

- Значение Kv [м³/час] указывает расход воды при температуре от 5°C до 30°C и Δр 1 бар
 - Значение Kv указано на основании результатов лабораторных измерений Delfter Hydraulics Laboratories, Нидерланды
 - Допустимая скорость потока V_{макс} 4,5 м/с для жидкостей, V_{макс} 70 м/с для газов
 - Линейная характеристика потока при дросселировании соблюдается при установочных углах от 30° до 70°
 - Избегайте кавитации
- Для получения дополнительных значений обращайтесь к нашим инженерам.

DN [мм]	Размер [дюйм]	Угол открытия α°							
		20°	30°	40°	50°	60°	70°	80°	90°
50-65	2-2½	3	13	28	39	49	58	69	81
80	3	19	40	63	96	135	189	242	287
100	4	33	65	89	125	180	259	365	450
125	5	53	105	169	245	342	509	645	728
150	6	82	161	252	385	575	817	1010	1123
200	8	105	184	331	559	816	1217	1795	1921

Возможны изменения без предварительного уведомления